

CARBURATORE Dellorto PHBN14 - 60 BABY

Il carburatore omologato per la categoria 60 BABY KART è il **Dellorto PHBN 14 MS - REG.3133**.

Questo carburatore ha un diametro del venturi di 14 mm ed è costituito da due circuiti per la regolazione della carburazione, quello del minimo e di progressione e quello del massimo.

Sul **circuito del minimo e di progressione** intervengono i seguenti elementi di taratura:

<p>regolazione vite aria regola l'ingresso dell'aria nel circuito del minimo, maggiore è l'apertura della vite, maggiore sarà l'aria che si emulsiona alla benzina, determinando uno smagrimento della miscela proveniente dal circuito del minimo</p>	
<p>getto del minimo regola l'afflusso di benzina al circuito del minimo</p>	<p>da 30 a 42 step 2 centesimi da 45 a 70 step 5 centesimi</p> 

Sul **circuito del massimo** intervengono i seguenti elementi di taratura:

<p>polverizzatore in combinazione con lo spillo conico influisce sulla quantità di benzina che proviene dal circuito del massimo alle varie aperture dell'acceleratore</p>	<p>FA da 208 a 214</p>  <p>GA da 208 a 214</p> 
---	---

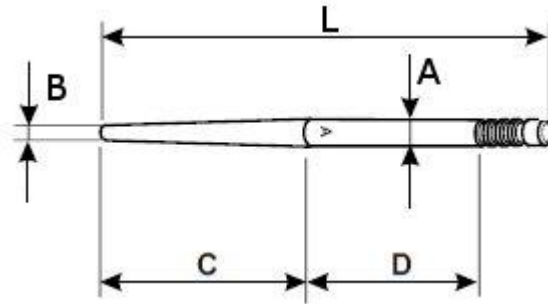

spillo conico

in combinazione con il polverizzatore influisce sulla quantità di benzina che proviene dal circuito del massimo alle varie aperture dell'acceleratore

TIPO	A	B	C	D	L
A02	2	0.6	20	12	38
A07	2	1	18	14	38
A08	2	1	20	12	38
A10	2.02	0.6	18	14	38
A11	2.02	0.6	20	12	38
A12	2	1.79	20	12	38
A13	2	1.79	22	10	38
A14	2.02	1	18	14	38
A15	1.98	1.77	20	12	38
A18	2.04	0.61	21.9	10.07	37.97
A19	1.98	1.77	20.3	11.7	38
A20	2	1.6	20	12	38
A21	1.99	1.79	18.1	13.8	37.9
A23	1.98	1	18	14	38
A24	1.99	1	20	12	38
A25	2.02	1.4	20	12	38
A26	2	1.9	20	12	38
A27	1.98	1.8	20	12	38
A28	1.99	1.8	20	12	38
A29	2.02	1.2	20	12	38
A30	1.99	1.4	20	12	38
A31	1.98	1.4	20	12	38
A32	1.98	1.7	20	12	38
A33	2	1	21	11	38
A34	2	1	21	11	38
A35	2	1.6	18	14	38
A36	2.02	1.6	18	14	38
A37	2	1.2	18	14	38

tacca spillo

modifica la posizione dello spillo conico all'interno del polverizzatore, più sollevato sarà lo spillo e maggiore sarà l'arricchimento della miscela proveniente dal circuito del massimo

1-2-3-4-5



getto del massimo

regola l'afflusso di benzina al circuito del massimo

da 44 a 140 step 1 centesimo



Su **entrambi i circuiti** intervengono:

<p>taglio valvola gas influisce sulle condizioni di pressione che si hanno nel venturi localmente nelle zone di ingresso della miscela dal circuito del massimo e da quelli di minimo e progressione</p>	<p>30 40 50</p> 
<p>altezza galleggiante influisce sul livello della benzina nella vaschetta del carburatore, che a sua volta influisce sulla quantità di benzina che arriverà nel venturi dai circuiti del massimo e del minimo e progressione</p>	