

MOTORI IAME X30 SHIFTER

I motori utilizzati nella **categoria IAME X30 SHIFTER** devono rispettare questi **principali requisiti**:

MOTORE MONOCILINDRICO
CILINDRATA 125 CC
ACCENSIONE DIGITALE PVL o SELETTRA CDI TIPO Z1
SQUISH CON FILO 1.5 MM MINIMO 0.85 MM
VOLUME CAMERA DI COMBUSTIONE CON INSERTO CIK-FIA MINIMO 13 CC
DURATA TRAVASO FRONTALE 127.5° +/- 3°
DURATA TRAVASI PRINCIPALI 130° +/- 2°
DURATA TRAVASI SECONDARI 128° +/- 2°
DURATA SCARICO 195° +/- 2°
DURATA BOOSTER 186° +/- 2°
GUARNIZIONI CILINDRO 0.5 - 0.4 - 0.3 - 0.2 - 0.1 MM +/- 0.05 MM
LAMELLE MARCHIATE IAME MINIMO 0.3 MM
CANDELE B10EG - BR10EG - BR10EIX - B11EG - B105EGV - B11EGV - R6254E-105
PIGNONE Z15 - Z16 - Z17 - Z18 - Z19 - Z20
OLIO Wladoil Racing K-2T
PESO MINIMO 180 KG

Il **silenziatori d'aspirazione omologato** per questa categoria sono APE1 (KG) Hom. CIK/FIA 3/SA/18 e NOX (Righetti Ridolfi) Hom. CIK/FIA 19/SA/18

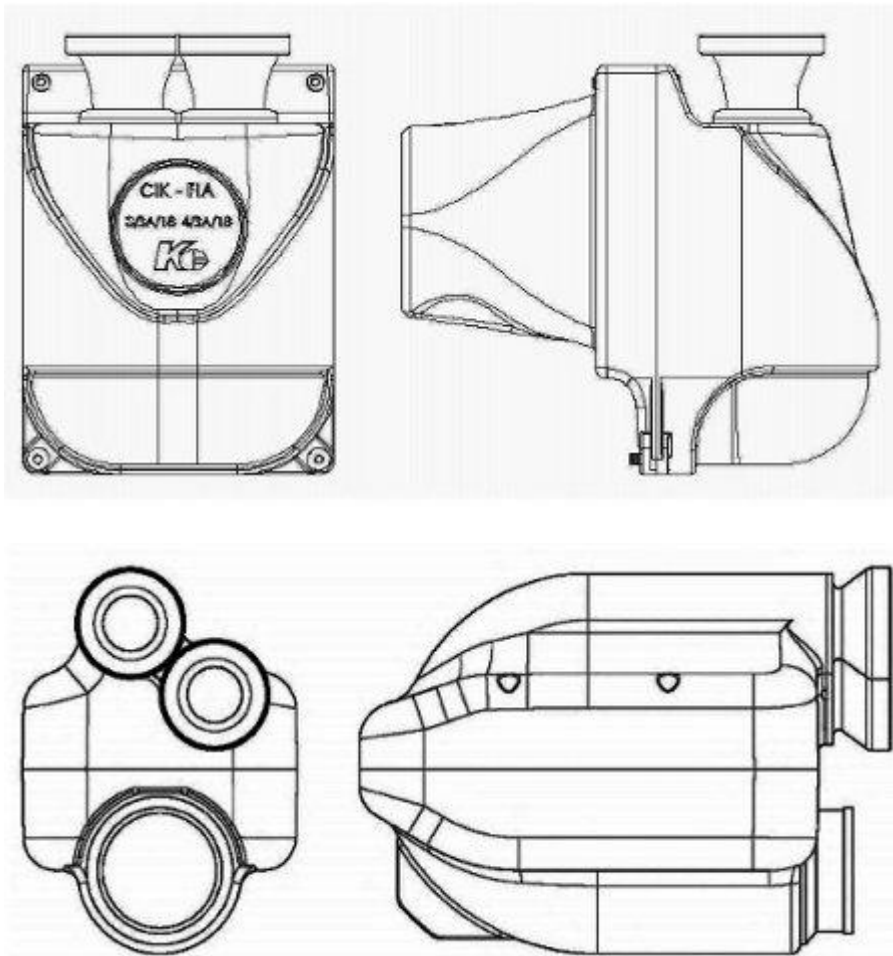

Il **carburatore omologato** per questa categoria è:

DELL'ORTO VHS 30 BS-CS

